



ПАРКЕТ

9

Варианты исполнения паркетных замков

0.5-1.5x45°

Декоративная фаска, позволяющая производить настил паркета и паркет-доски без последующей циклевки (с покрытием).

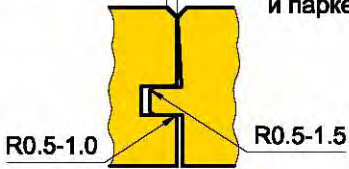

Радиусы облегчающие монтаж

Уклон обеспечивает качество смыкания.

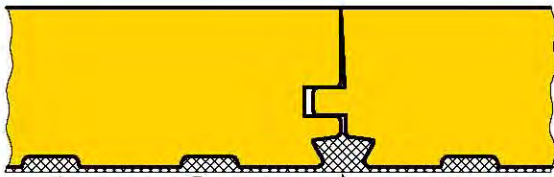

Канавки предотвращающие коробление паркета

Канавка для забивания гвоздя

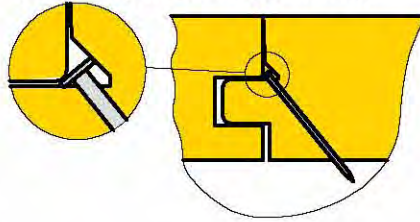

"Ласточкин хвост" для дополнительного крепления паркета

Фрезы для обработки тыльной части паркета и паркет-доски изготавливаемые по индивидуальному заказу

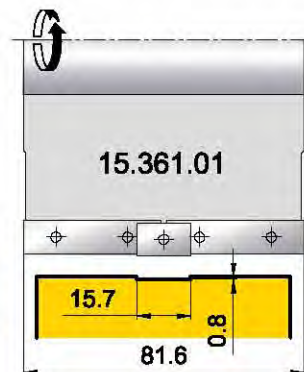
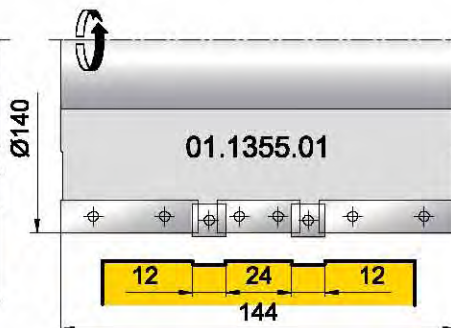
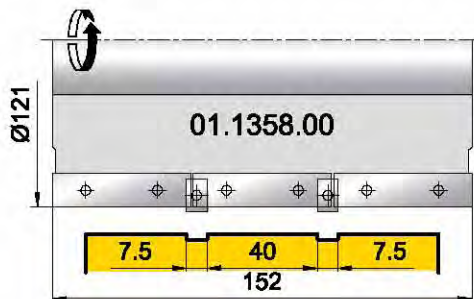
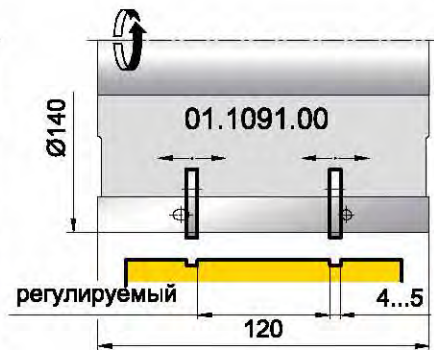
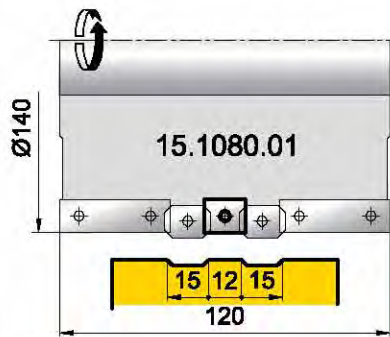
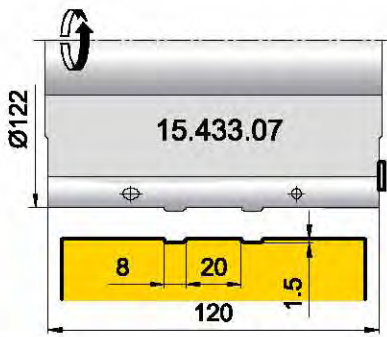

15.2201.00

Комплект фрез для профилирования
паркета с замком, изготавливаемый по
индивидуальному заказу



Примечание:
для профилирования замка
необходимо оборудование с
универсально-поворотным
шпинделем

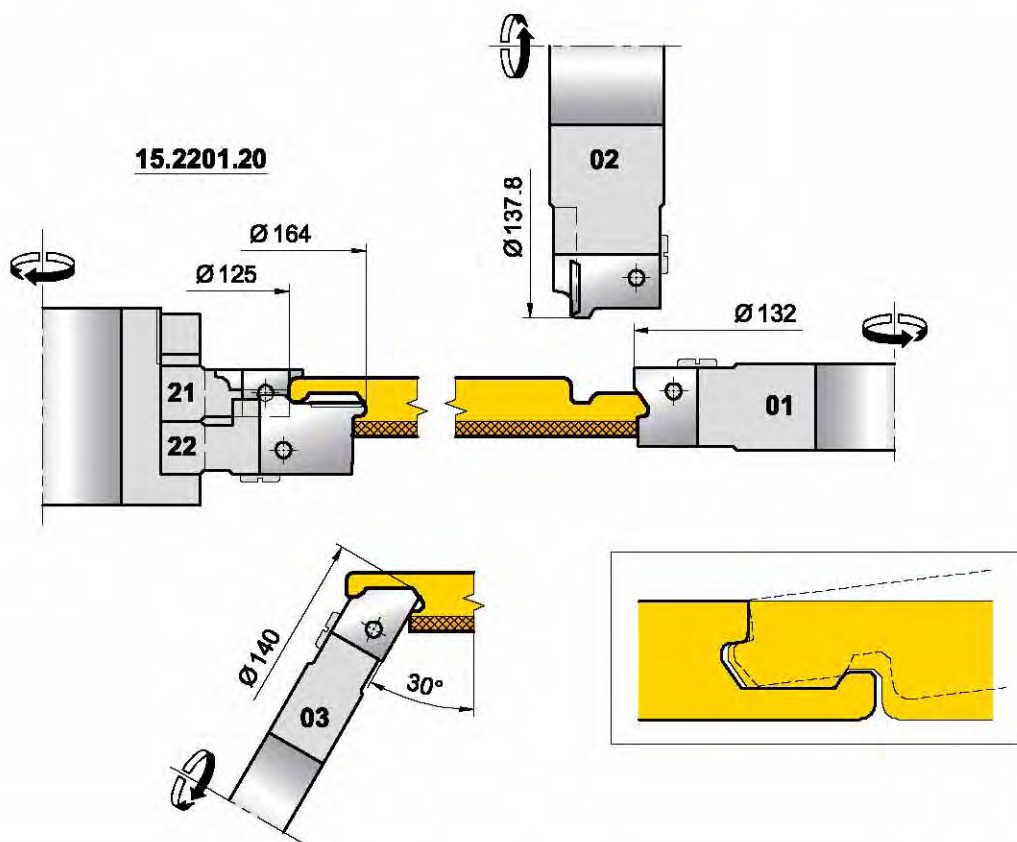
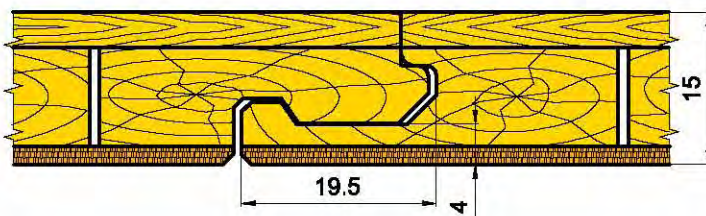

Обозначение фрезы	D мм	d мм	B мм	Ножи			
				Обознач.	Кол.	Обознач.	Кол.
15.2201.01	132	30 - 50	20	15.2201.01.01	3	-	-
15.2201.02	137.8	30 - 50	27	15.2201.02.01	3	TS14.20	3
15.2201.03	140	30 - 50	15	15.2201.03.01	3	-	-
15.2201.21	125	30 - 50	12	TS12	3	SR2	3
15.2201.22	140	30 - 50	20	15.2201.22.01	3	TS14.12	3

15.1437.00

Комплект фрез
для профилирования паркета,
изготавливаемый по индивидуальному заказу

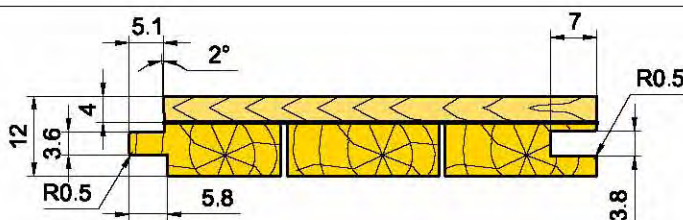
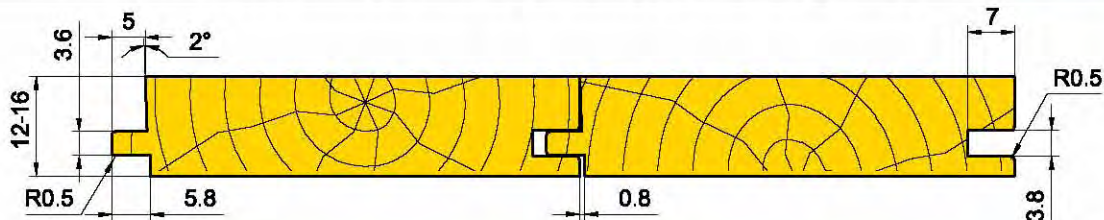

15.1437.20

15.1437.10

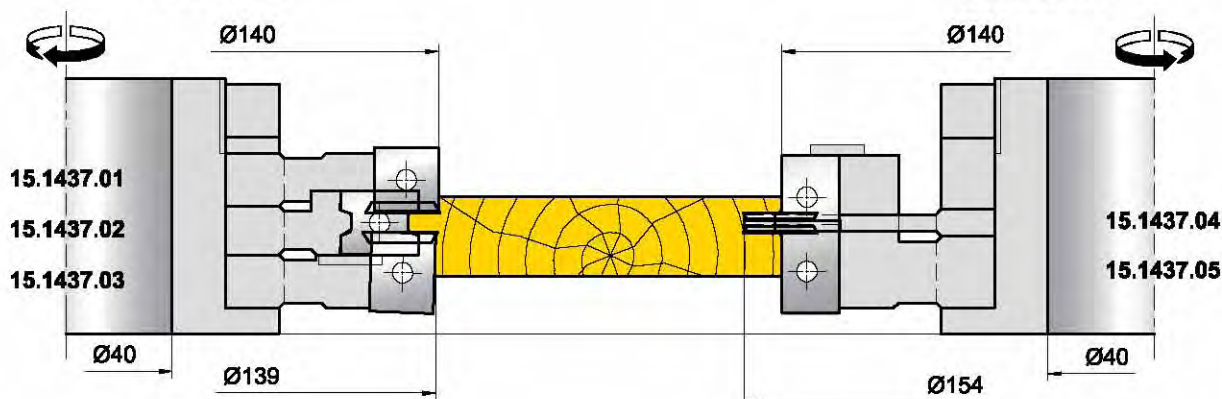

Ножи Z,V,S

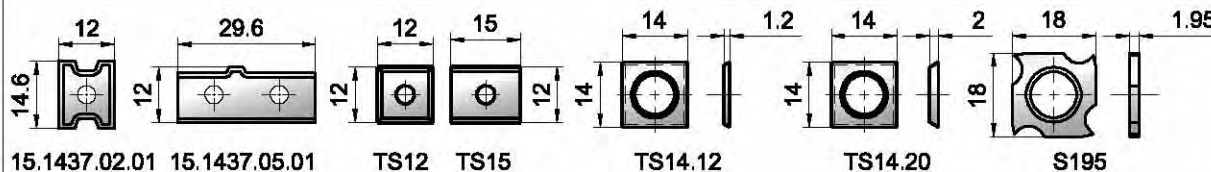

Обозначение фрезы	D* мм	d мм	B мм	Ножи Z,V,S					
				Обознач.	Кол.	Обознач.	Кол.	Обознач.	Кол.
15.1437.01	140	30-50	12	TS12	4	TS14.20	4	-	-
15.1437.02	132	30-50	12	15.1437.02.01	4	-	-	-	-
15.1437.03	139	30-50	15	TS15	4	TS14.20	4	-	-
15.1437.04	140	30-50	3.8	-	-	TS14.12	2+2	S195	2+2
15.1437.05	154	30-50	29.6	15.1437.05.01	4	-	-	-	-

ПАРКЕТ

Комплект фрез 15.894.00 для профилирования паркета и паркет-доски, изготавливаемый по индивидуальному заказу

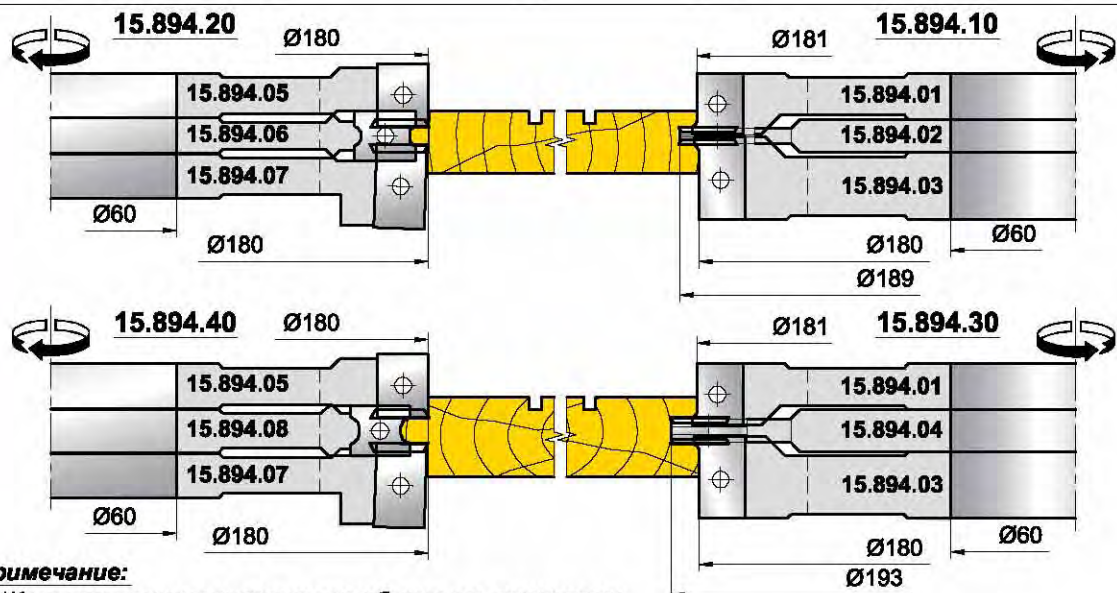
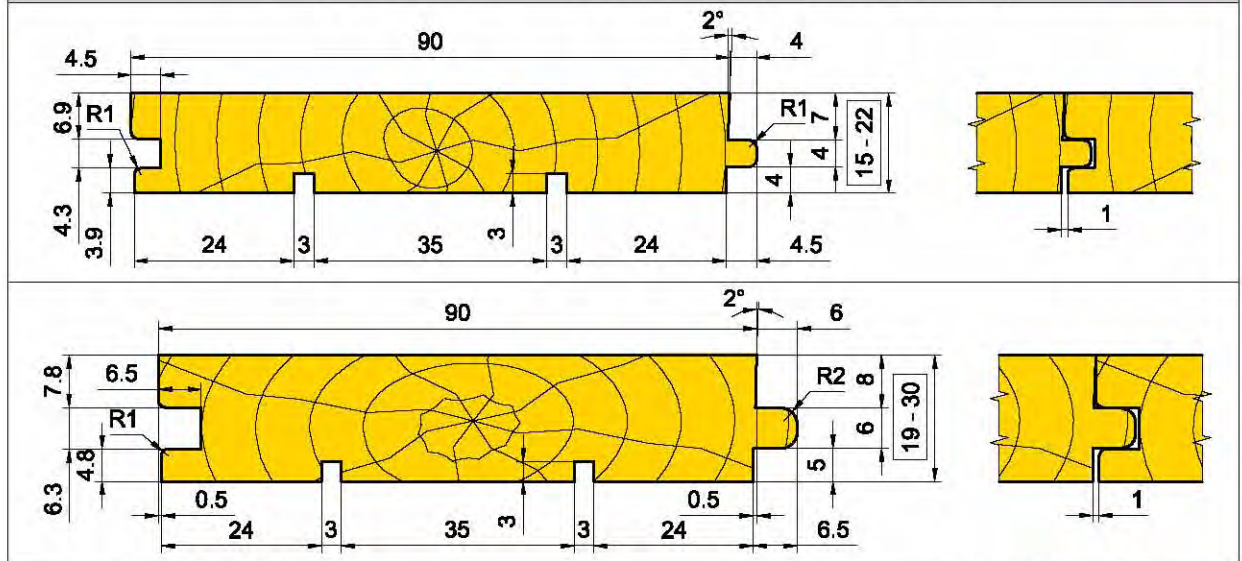

Примечание:

- *Комплект может поставляться с базовыми диаметрами:
 Ø180 в исполнении Z=4;
 Ø160 в исполнении Z=3;
 Ø140 в исполнении Z=2.
- По желанию заказчика группы могут поставляться на стаканах.

Ножи Z,V,S

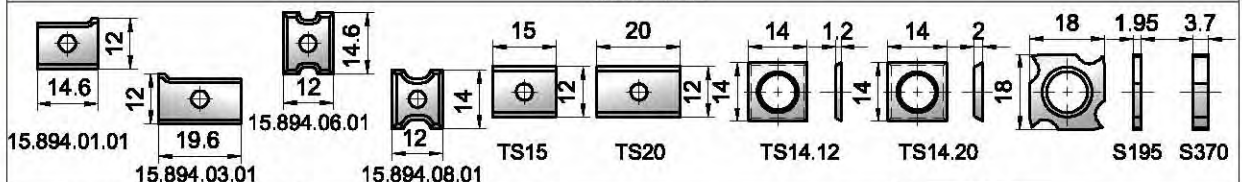

Обозначение фрезы	D*	d	B	Ножи Z,V,S					
				Обознач.	Кол.	Обознач.	Кол.	Обознач.	Кол.
15.894.01	181	30-60	15	15.894.01.01	4	-	-	-	-
15.894.02	189	30-60	4.3	-	-	TS14.12	2+2	S195	2+2
15.894.03	180	30-60	20	15.894.03.01	4	-	-	-	-
15.894.04	193	30-60	6.3	-	-	TS14.12	2+2	S370	2+2
15.894.05	180	30-60	15	TS15	4	TS14.20	4	-	-
15.894.06	174	30-60	12	15.894.06.01	4	-	-	-	-
15.894.07	177.5	30-60	20	TS20	4	TS14.20	4	-	-
15.894.08	171	30-60	12	15.894.08.01	4	-	-	-	-



15.711.00

**Комплект фрез
для профилирования паркета,
изготавливаемый по индивидуальному заказу**



Исполнение 1

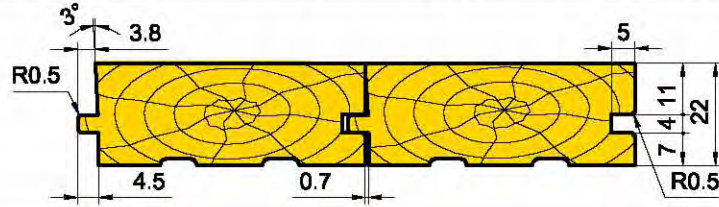

**Исполнение 2
(ласточкин хвост)**

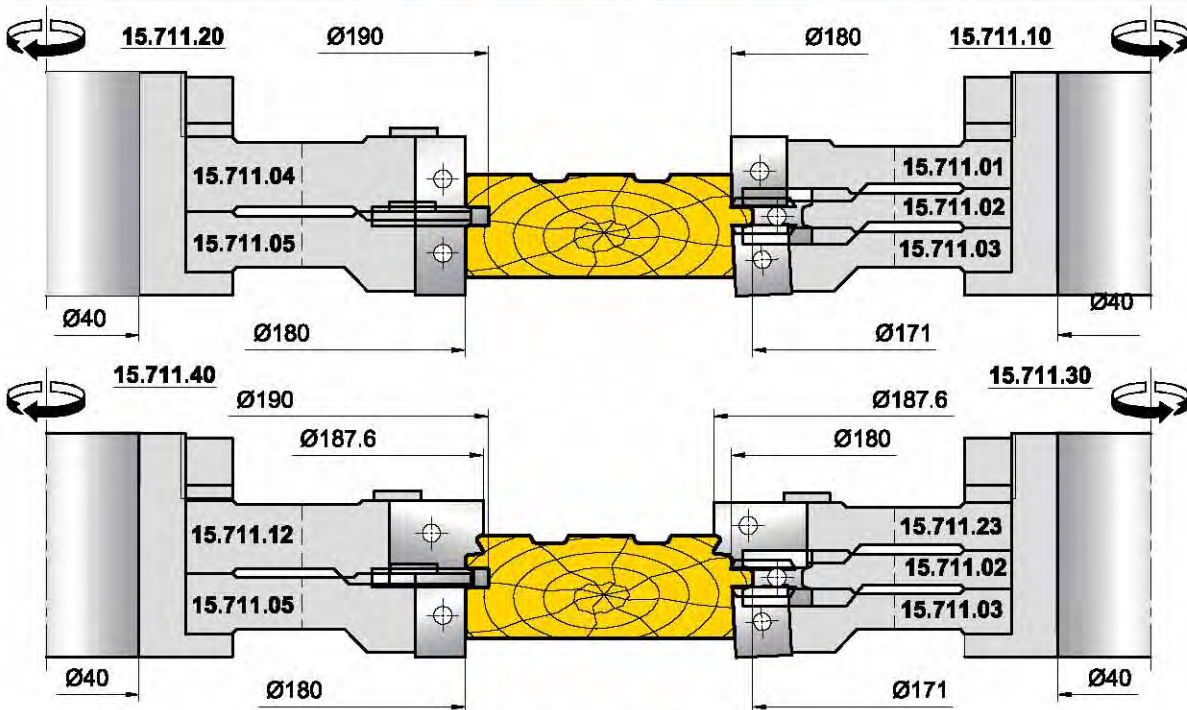
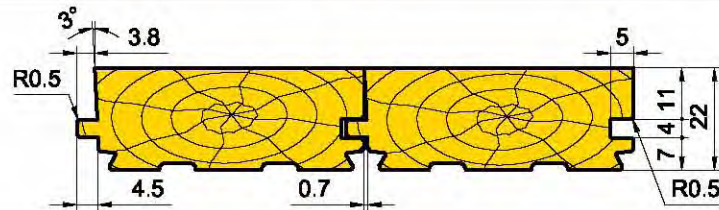

Ножи Z,V,S

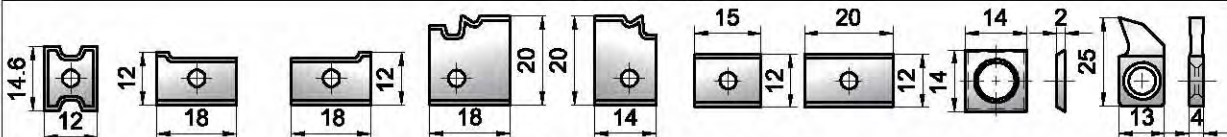

15.05.02.01 15.711.04.01 15.711.05.01 15.711.12.01 15.711.23.01 TS15 TS20 TS14.20 S4

Обозначение фрезы	D мм	d мм	B мм	Ножи Z,V,S					
				Обознач.	Кол.	Обознач.	Кол.	Обознач.	Кол.
15.711.01	180	30-50	15	TS15	3	TS14.20	3	-	-
15.711.02	175	30-50	12	15.711.02.01	3	-	-	-	-
15.711.03	179.7	30-50	15	TS15	3	TS14.20	3	-	-
15.711.04	182.5	30-50	18	15.711.04.01	3	-	-	-	-
15.711.05	190	30-50	21.8	15.711.05.01	3	-	-	S4	3
15.711.12	187.6	30-50	20	15.711.12.01	3	-	-	-	-
15.711.23	187.6	30-50	21.8	15.711.23.01	3	TS14.20	3	-	-

ПАРКЕТ

15.11.00

Комплект фрез
для профилирования паркета (S=4мм)
на 4-х стороннем станке

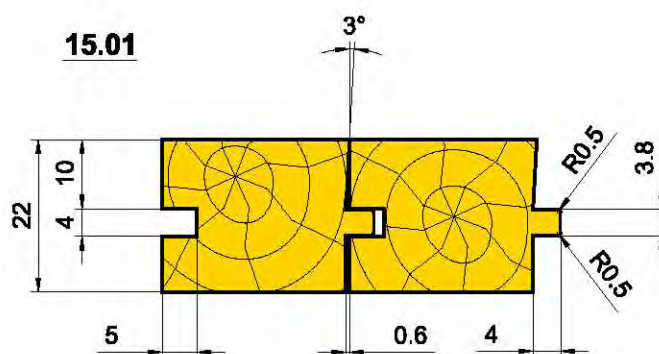
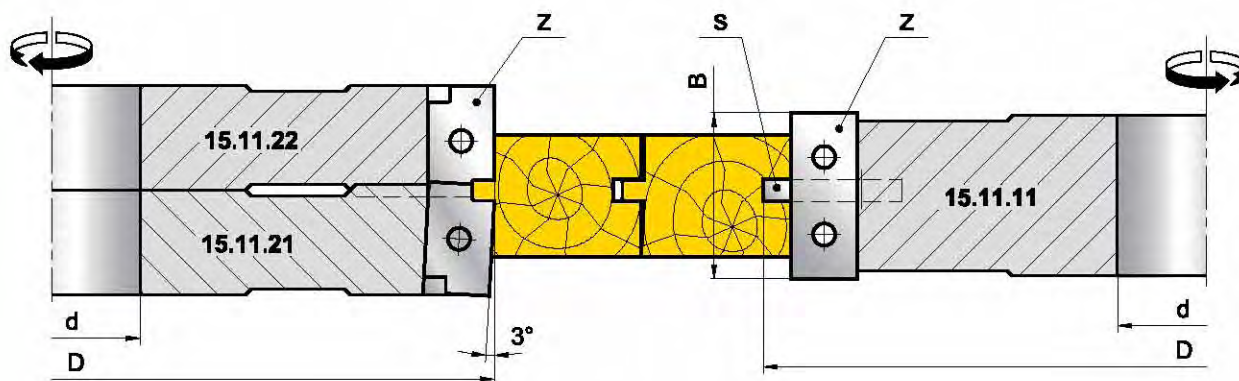

Ножи Z,S

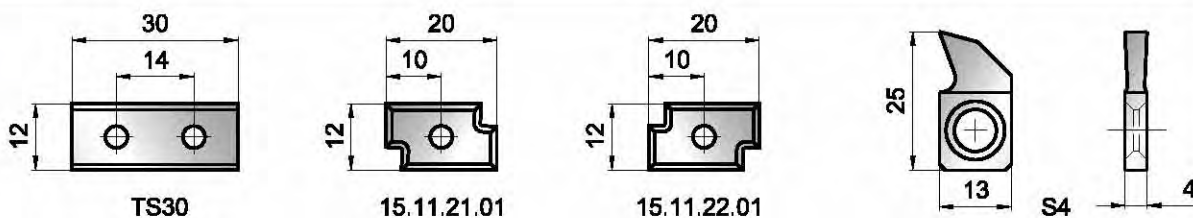

Обозначение фрезы	D мм	d мм	B мм	Ножи Z,S			
				Обозначение	Кол.	Обозначение	Кол.
15.11.11	160	30 - 50	30	TS30	3	S4	3
15.11.21	160	30 - 50	20	15.11.21.01	3	-	-
15.11.22	160	30 - 50	20	15.11.22.01	3	-	-

15.07.00
15.08.00

**Комплект фрез
для профилирования паркета (стандарт DIN280)
на 4-х стороннем станке**

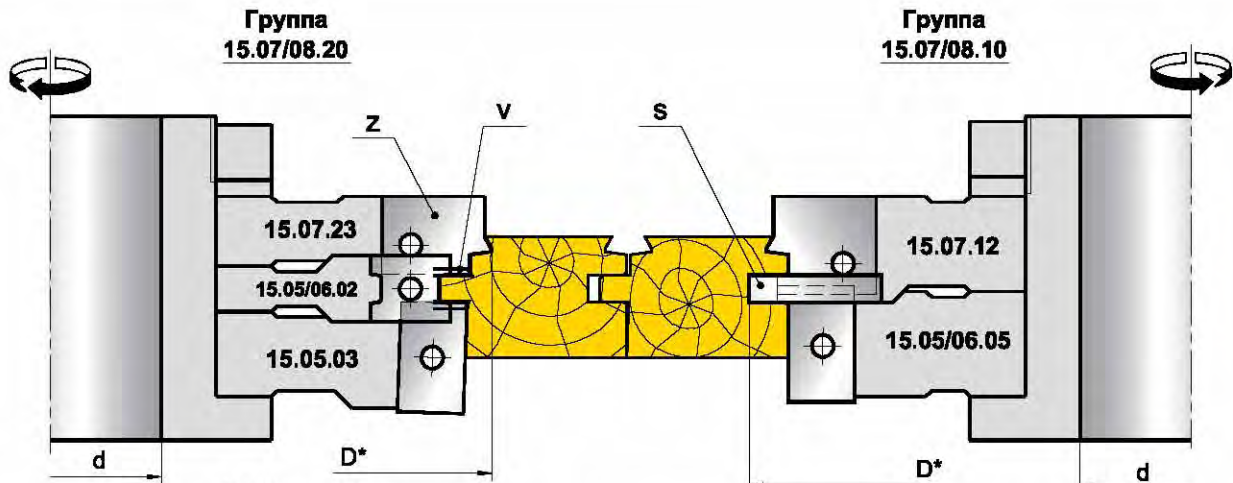
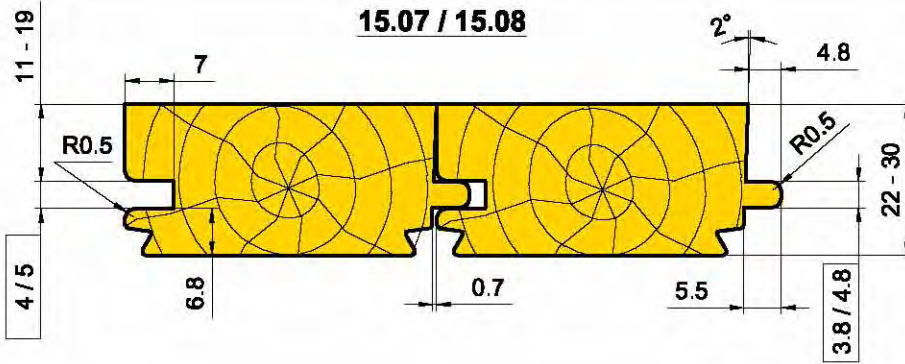

Примечание:
* - Размеры согласовываются с заказчиком;

Ножи Z,V,S

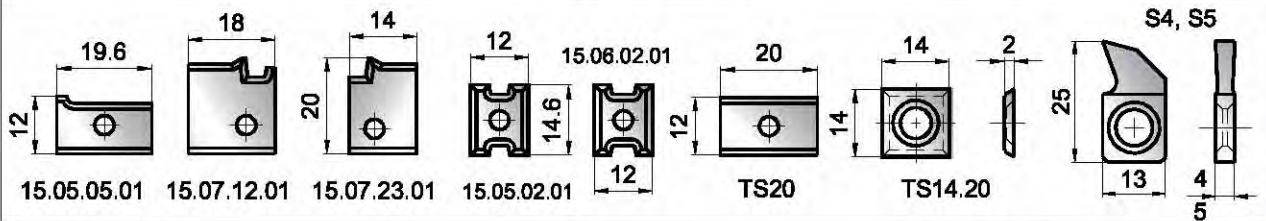

№ компл.	Обозначение фрезы	D* мм	d мм	B мм	Ножи Z,V,S					
					Обознач.	Кол.	Обознач.	Кол.	Обознач.	Кол.
15.07 (S=4мм)	15.07.23	158	30-50	14	15.07.23.01	3	TS14.20	3		
	15.05.02	143	30-50	12	15.05.02.01	3				
	15.05.03	150	30-50	20	TS20	3	TS14.20	3		
	15.07.12	160	30-50	18	15.07.12.01	3				
	15.05.05	166	30-50	20	15.05.05.01	3			S4	3
15.08 (S=5мм)	15.07.23	158	30-50	14	15.07.23.01	3	TS14.20	3		
	15.06.02	143	30-50	12	15.06.02.01	3				
	15.05.03	150	30-50	20	TS20	3	TS14.20	3		
	15.07.12	160	30-50	18	15.07.12.01	3				
	15.06.05	166	30-50	20	15.05.05.01	3			S5	3

ПАРКЕТ

15.05.00
15.06.00

Комплект фрез
для профилирования паркета
на 4-х стороннем станке

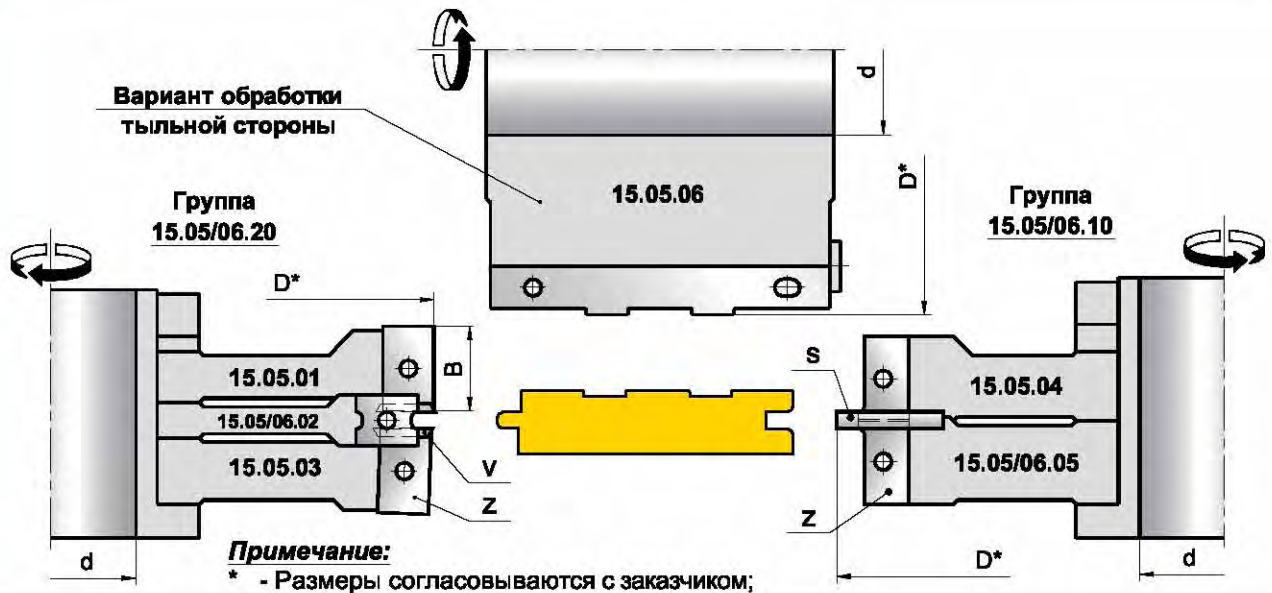
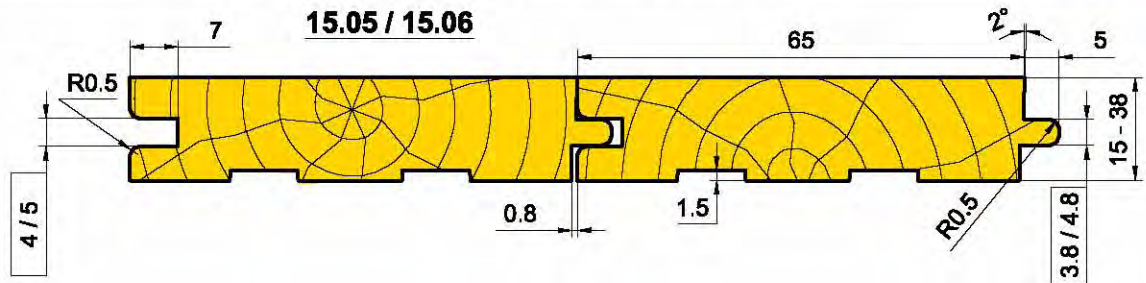

Ножи Z,V,S

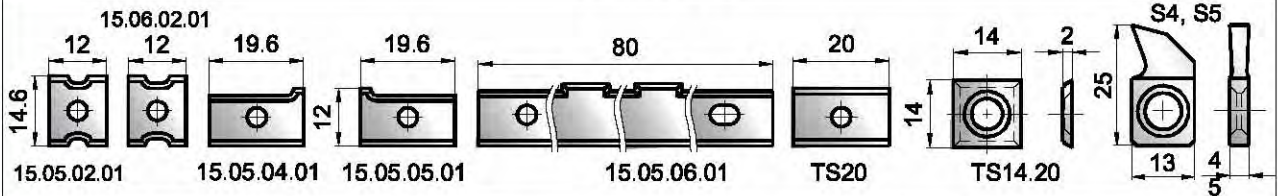

№ компл.	Обозначение фрезы	D* мм	d мм	B мм	Ножи Z,V,S					
					Обознач.	Кол.	Обознач.	Кол.	Обознач.	Кол.
15.05 (S=4мм)	15.05.01	151	30-50	20	TS20	3	TS14.20	3		
	15.05.02	143	30-50	12	15.05.02.01	3				
	15.05.03	150	30-50	20	TS20	3	TS14.20	3		
	15.05.04	152	30-50	20	15.05.04.01	3				
	15.05.05	166	30-50	20	15.05.05.01	3			S4	3
	15.05.06	125	30-50	80	15.05.06.01	3				
15.06 (S=5мм)	15.05.01	151	30-50	20	TS20	3	TS14.20	3		
	15.06.02	143	30-50	12	15.06.02.01	3				
	15.05.03	150	30-50	20	TS20	3	TS14.20	3		
	15.05.04	152	30-50	20	15.05.04.01	3				
	15.06.05	166	30-50	20	15.05.05.01	3			S5	3
	15.05.06	125	30-50	80	15.05.06.01	3				

**Фрезы для обработки
тыльной части паркета и паркет-доски
изготавливаемые по индивидуальному заказу**



Фрезерование прямых пазов.

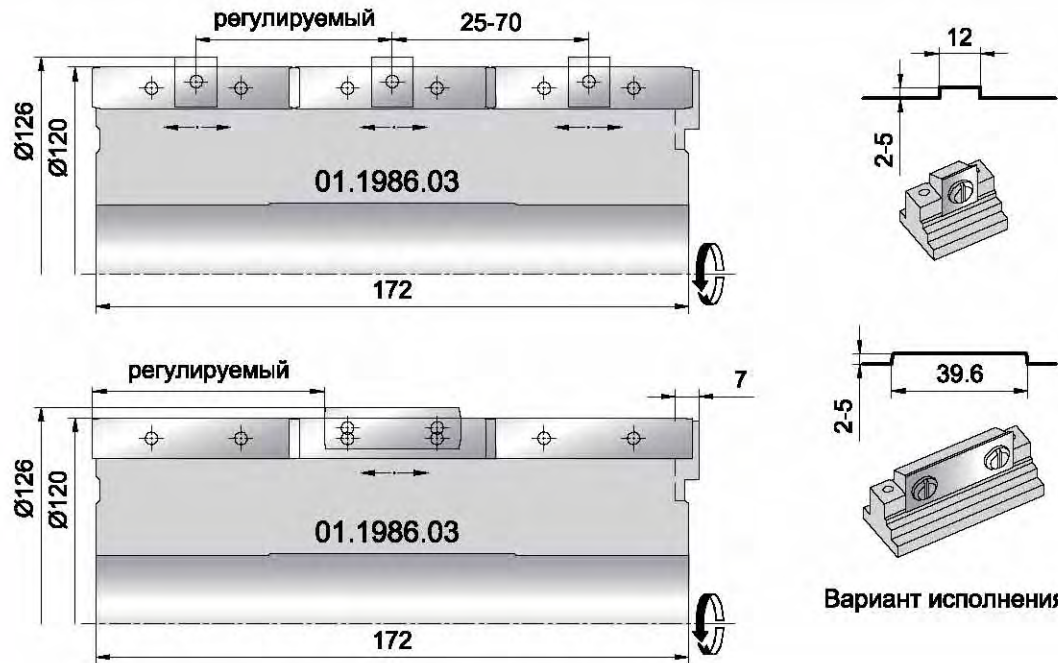

Фрезерование профильных (круглых) пазов.

